

DREMA

SPESSORE	8 cm
PESO	145 kg/mq
DIMENSIONI	12 x 24 cm
DISTANZIATORE	15 mm
BANCALE	7,28 mq/pacco
PEZZI per fila	35 pz
FINITURA	Doppio strato - quarzato
COLORE	Ambra - Antracite - Grigio

DESTINAZIONE D'USO

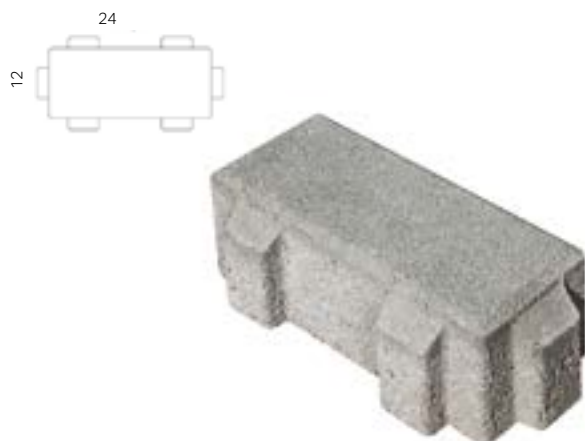

Linea Drenanti



VOCE DI CAPITOLATO

Pavimentazione drenante autobloccante realizzata in calcestruzzo vibrocompresso, finitura doppio strato quarzato, tipologia DREMA LINEAVERDE colore ____, caratteristiche tecniche come da norma UNI EN 1338, dotati di marcatura CE secondo norma Reg. UE 305/2011: dimensioni nominali 240x120mm, spessore 80mm, distanziali 15mm, tolleranza ± 2 mm, Capacità Drenante 100% in base alle linee guida fornite da ASSOBTON ($C_{dre} = \text{Capacità drenante} = \% \text{ di acqua che drena nel sottosuolo} = V_{dre} / V_a = 1 - V_d / V_a$), resistenza alla trazione indiretta per taglio $\geq 3,6$ Mpa, carico di rottura per lunghezza ≥ 250 N/mm. Emissioni di amianto assenti.

Posa a secco su letto di sabbia spessore cm 4÷5, vibrocompattata a mezzo di piastra vibrante e sigillati con sabbia fine. Lo strato di finitura superiore è realizzato con inerti selezionati di sabbia e quarzo con granulometria massima mm 1÷3.



GRIGIO



ANTRACITE



AMBRA